

## ارزیابی و تحلیل اثرات مشاغل خانگی در ساختار اجتماعی از دیدگاه روستاییان با رویکرد مدل‌سازی معادلات ساختاری (مطالعه موردی: مناطق روستایی استان اصفهان)

احمد حجاریان - دانشجوی دکتری جغرافیا و برنامه‌ریزی روستایی دانشگاه اصفهان، اصفهان، ایران  
احمد تقدیسی\* - دانشیار گروه جغرافیا و برنامه‌ریزی روستایی دانشگاه اصفهان، اصفهان، ایران  
حمید برقی - دانشیار گروه جغرافیا و برنامه‌ریزی روستایی دانشگاه اصفهان، اصفهان، ایران

تاریخ پذیرش: ۱۳۹۹/۱۲/۱۱

تاریخ دریافت: ۱۳۹۹/۰۹/۱۱

### چکیده

مشاغل خانگی در مناطق روستایی در راستای ماندگاری آن‌ها و عدم مهاجرت بسیار با اهمیت است و بررسی آن می‌تواند در راستای اشتغال پایدار بارزش باشد. این امر در مناطقی که دارای تعداد زیاد روستا با جمعیت زیاد و اغلب بدون درآمد ثابت‌اند، از جمله مناطق روستایی استان اصفهان، از اهمیت بسزایی برخوردار است که موجب توسعه پایدار می‌شود.

هدف از این مقاله ارزیابی و تحلیل اثرات مشاغل خانگی در ساختار اجتماعی از دیدگاه روستاییان با رویکرد مدل‌سازی معادلات ساختاری است. تحقیق حاضر به لحاظ هدف از نوع تحقیقات کاربردی و به لحاظ ماهیت از نوع تحقیقات توصیفی-علی است. جامعه آماری پژوهش شامل کلیه روستاییان شاغل در مشاغل خانگی استان اصفهان است که بر طبق اعلام مرکز آمار ایران در آبان سال ۱۳۹۵ برابر با ۷۸۷۰۴ نفر بوده‌اند. از فرمول کوکران برای محاسبه حجم نمونه آماری استفاده شد؛ بر این اساس، حجم نمونه برابر با ۲۶۸ خانوار برآورد شد. در ادامه با استفاده از روش نمونه‌گیری احتمالی، پرسش‌نامه‌ها در میان ۱۱۲ روستای استان اصفهان (برای هر شهرستان استان اصفهان (۲۴ شهرستان) ۴ روستا انتخاب شده است) - که به صورت تصادفی در سال ۱۳۹۸ انتخاب شده‌اند- توزیع شد. نتایج نشان می‌دهد اعتبار اندازه‌گیری شده هر پنج مدل اندازه‌گیری و نیز مدل پنج‌عاملی مرتبه دوم برای بررسی مشاغل خانگی قابل قبول است. در نهایت، آسیب‌های اجتماعی (۰/۳۱)، مشارکت و ارتباطات اجتماعی (۰/۲۸)، نظام بهداشت و سلامت (۰/۶۳)، ساختار جمعیتی (۰/۴۳)، و کاهش مهاجرت (۰/۲۱) بارهای عاملی را تبیین می‌نمایند.

کلیدواژه‌ها: استان اصفهان، اشتغال، مشاغل خانگی، معادلات ساختاری، نواحی روستایی.

## مقدمه

دستیابی به توسعه و بهبود کیفیت زندگی از آرمان‌هایی است که همواره ذهن بشر را به خود به مشغول کرده است (دادورخانی، ۱۳۹۲: ۱۸۵). توسعه در ابعاد مختلفی از جمله اقتصادی، اجتماعی، یا فرهنگی- می‌تواند ساختارهای جامعه را تحت تأثیر قرار دهد و بالعکس ساختارهای اجتماعی بر آن تأثیر بگذارد. این تأثیرپذیری و تأثیرگذاری سبب شده است که برنامه‌ریزان به آن توجه و ابعاد آن را مطالعه کنند. یکی از نمودهای توسعه بهبود اشتغال و مسئله بیکاری است.

امروزه بیکاری بیش از پیش به‌منزله چشمگیرترین نشانه توسعه ناکافی در کشورهای جهان سوم نمایان می‌شود. در بسیاری از کشورها بیکاری آشکار در مناطق روستایی دامن‌گیر درصد بالایی از افراد ۱۵ تا ۲۴ ساله است و حتی بخش‌های وسیع‌تری از نیروی کار چه در شهرها چه در روستاها دچار کم‌کاری‌اند (اشتغال ناقص)؛ به این معنا که منابع و فرصت‌های لازم برای افزایش درآمد را ندارند و نمی‌توانند آن را به سطوحی که قابل مقایسه با درآمد افراد دارای مشاغل شهری در بخش مدرن است برسانند (تقی‌بیگی و همکاران، ۱۳۹۳: ۲۸۳). ساختار جمعیتی نیروی بیکار نشان می‌دهد که بیکاران بیشتر بین سه گروه‌اند: فارغ‌التحصیلان دانشگاه؛ زنان سرپرست خانوار؛ و جوانان بدون شغل که غالباً از اقبال آسیب‌پذیرند. بنابراین، با توجه به این سه بخش، جوامع توسعه‌نیافته باید برای رفع بیکاری خواه آشکار یا ناقص تمام تلاش خود را برای برطرف کردن این معضل به کار گیرند.

راه‌اندازی و توسعه کسب و کارهای کوچک یکی از همین روش‌هاست که در سال‌های گذشته مورد توجه کشورهای گوناگون قرار گرفته است. کارفرما در محل زندگی خود با استفاده از امکانات موجود و قابل دسترس به ایجاد کسب و کار اقدام و برای خود و بعضاً سایرین اشتغال ایجاد می‌نماید (آلتبرگ و مایر- استامر، ۱۹۹۹: ۱۶۹۳). اهمیت بحث اشتغال به اندازه‌ای است که در قانون اساسی کشور و برنامه‌های توسعه پنج‌ساله و چشم‌انداز بیست‌ساله کشور بر کاهش میزان بیکاری و افزایش نرخ اشتغال در میان جوامع شهری و روستایی تأکید ویژه‌ای شده است؛ به این صورت که برای دستیابی به هدف اشتغال کامل در افق چشم‌انداز بیست‌ساله ۱۴۰۴، نرخ بیکاری کشور باید از ۱۲/۳ درصد سال ۱۳۸۵ به ۸/۴ درصد در سال ۱۳۹۰ و به ۷ درصد در سال ۱۳۹۵ کاهش یابد. به این منظور رشد متوسط تقاضای کار در طول برنامه‌های چهارم و پنجم توسعه به ترتیب ۳/۴ و ۳/۷ درصد در نظر گرفته شده است و تقریباً باید به میزان ۴/۵ میلیون نفر در برنامه پنجم توسعه شغل ایجاد شود (سلامی و انصاری، ۱۳۸۸: ۱۷).

روستاها در طول زمان با مسائل و مشکلاتی روبه‌رو بوده‌اند که از مهم‌ترین آن‌ها، به‌ویژه در دهه‌های اخیر، مسئله اشتغال و چالش‌های مربوط به آن است؛ به‌طوری‌که اشتغال از جمله معیارهای مؤثر و مهم در توسعه روستایی است که همواره مورد توجه بوده است (قدیری معصوم و عزمی، ۱۳۸۹). همچنین، دستیابی به اشتغال مناسب روستایی از ملزومات یک جامعه روستایی مطلوب است، زیرا مهم‌ترین شرط برای رشد و توسعه روستایی ایجاد اشتغال و توجه به آن است (کلیک و تیتیر، ۲۰۱۱: ۱۲۱۱). با توجه به اینکه جمعیت جامعه روستایی حدود ۳۵ درصد است (سالنامه آماری، ۱۳۹۵)، مشاغل خانگی می‌تواند یکی از راه‌حل‌های مناسب برای رهایی از بسیاری مشکلات باشد، زیرا مشاغل خانگی هزینه بسیار زیادی برای خانواده‌ها تحمیل نمی‌کند و می‌تواند راهکاری مهم برای ایجاد اشتغال روستاییان به‌شمار آید (تقی‌بیگی و همکاران، ۱۳۹۳: ۲۸۵). به‌طور متوسط سهم کسب و کارهای کوچک در بین کسب و کارهای مناطق روستایی ۳۰ درصد است که با افزایش آن به حدود ۵۰ درصد می‌توان شاهد توسعه نواحی روستایی بود.

ساختار ویژه مبهمی است که در حوزه‌های مختلفی از دانش به‌کار می‌رود. با توجه به ابهامی که در مفهوم ساختار وجود دارد و جابه‌جایی آن بین حوزه‌های مختلف و کاربرد در علوم مختلف محیطی، اجتماعی، شناخت آن نیز با ابهامانی

همراه است. به طور کلی می‌توان گفت در شناسایی ساختار یک کل یا یک نظام جست‌وجو می‌شود که رابطه ثابت و قانونمند میان اجزای آن برقرار است و رابطه ثابت شامل ترتیب اجزا نیز می‌شود (اهری، ۱۳۹۵: ۵۸).

ساختار اجتماعی اشاره به ویژگی‌های ساختی دارد که تفکیک و تمیز اعمال مشابه را، در قلمروهای زمانی و مکانی مختلف، امکان‌پذیر می‌سازد و به آن‌ها شکلی نظام‌مند می‌دهد. ساختار تشکیل‌شده از قواعد و منابع، که در بازتولید نظام‌های اجتماعی نقش دارند، یعنی قواعدی که در تعامل اجتماعی قالب‌بندی می‌شوند و برای کنشگران اجتماعی چگونگی کنش اجتماعی و نیل به اهداف را مشخص می‌سازند.

مبحث ساختار اجتماعی جامعه روستایی از کلیدی‌ترین مباحث جامعه‌شناسی به‌خصوص جامعه‌شناسی روستایی کلان است که در قالب حوزه واقعیت اجتماعی همواره مورد توجه عالمان علوم اجتماعی بوده است (ریترز، ۱۳۹۴: ۸۲). پیتر بلاو در تبیین مفهوم ساختار اجتماعی در کنار طرح پارامترهای مربوط به ساختار اجتماعی از مفهوم موقعیت اجتماعی مردمان روستایی، که مناسبات نقش و کنش متقابل اجتماعی افراد را تحت تأثیر قرار می‌دهد، استفاده می‌کند. به نظر او، وقتی از ساختار اجتماعی صحبت می‌کنیم باید از انفکاک میان مردم سخن بگوییم، زیرا ساختارهای اجتماعی به‌گونه‌ای مفهوم‌بندی می‌شوند که ریشه در تمایزات اجتماعی‌ای دارند که سازنده روابط نقش و پیوستگی‌های اجتماعی آن‌هاست. به تعبیری دیگر، محیط‌های اجتماعی که ما در آن زندگی می‌کنیم تنها شامل مجموعه‌های اتفاقی رویدادها یا کنش‌ها نیستند. نظم‌های اساسی یا الگومندهایی در چگونگی رفتار مردم و در روابطی که با یکدیگر برقرار می‌کنند وجود دارد که مفهوم ساخت اجتماعی به این نظم‌ها اشاره دارد (گیدنز، ۱۳۹۲: ۲۱). به نظر اسملسر، ساختارها دلالت بر مناصب فرافردی دارند. به عبارتی، واحدهای اصلی ساختار اجتماعی نه اشخاص بلکه وجوه انتخابی رفتار متقابل اشخاص مانند نقش‌ها و سازمان اجتماعی است که اشاره به خوشه‌های ساختاری نقش‌ها دارد. مارکسیسم ساختارگرا معتقد است که ساختارها زیربنای اجتماعی کنش‌های ما را تعیین می‌کنند و کنش‌های ما این ساختارها را بازتولید و حفظ می‌کنند (کرایب، ۱۳۹۶: ۱۹۰).

در اهمیت اثرات مشاغل خانگی بر ساختار اجتماعی همین بس که این مشاغل به‌منزله راه‌حلی متناسب با شرایط زندگی و فردی اجتماعی روستاییان می‌تواند باعث ارتقای وضعیت اجتماعی آنان شود؛ به طوری که بیشتر صاحبان نظران بر این باورند که کارکردن در خانه به ایجاد الگوهایی که روستاییان با یکدیگر برقرار می‌کنند منتهی و سبب ارتقای مناسبات و موقعیت اجتماعی آن‌ها از طریق این روابط می‌شود (غلامی، ۱۳۹۱: ۵). همچنین، متخصصان آن را مهم‌ترین راهکار توسعه روستایی در کشور حساب می‌کنند (ایزدی، ۱۳۹۵: ۳۸).

کارشناسان بر آن‌اند که توسعه مشاغل خانگی به معنای واقعی خود می‌تواند بستر مناسبی برای توسعه ساختارهای اجتماعی به‌خصوص در مناطق روستایی و در مورد جوانان روستایی باشد و در صورت فعال‌شدن این بخش به‌طور یقین اجتماع ملی می‌تواند گام‌های ارزشمندتری در جهت توسعه بردارد. براساس تحقیقاتی که دیدبان جهانی کارآفرینی در سال ۲۰۱۲ میلادی با در نظر گرفتن ۳۷ کشور جهان انجام داده، توسعه کسب و کار خانگی به کاهش ۲ درصدی نرخ آسیب‌های اجتماعی به‌طور معناداری منجر می‌شود (Cali & Menon, 2013). همچنین، باعث کاهش مهاجرت و افزایش مشارکت و انسجام روستایی می‌شود.

با توجه به اینکه یکی از مشکلات فراروی جامعه روستایی اشتغال‌زایی است و بیکاری خود معضلات عظیم اقتصادی، اجتماعی، و حتی فرهنگی به همراه دارد، توجه به رفع این مشکل باید در رأس برنامه‌های توسعه اقتصادی و اجتماعی دولت قرار بگیرد و نیز استقرار و سامان‌دهی مشاغل خانگی به‌عنوان یکی از راهکارهای توسعه روستایی می‌تواند ضمن بالابردن سطح اشتغال و در نتیجه درآمد روستاییان، ضمن توسعه اقتصادی و اجتماعی در روستاها، در جهت احیای

سنت‌ها و ساختارهای اجتماعی عمومی در روستاها و در واقع توسعه اجتماعی کمک کند. برای موفقیت در این زمینه و گسترش این نوع مشاغل باید راهکارها و سیاست‌های متناسب با فرهنگ، اقتصاد، و اجتماع جامعه روستایی اتخاذ شود و با دیدگاه و مدیریتی صحیح و متناسب با شرایط طبیعی و انسانی روستاها پیش رفت تا نتیجه دلخواه رسید که همانا از بین رفتن بیکاری، افزایش تولید، تقلیل هزینه‌ها، و از همه مهم‌تر رسیدن به عدالت اجتماعی و اقتصادی بین شهر و روستاست.

معضلات عدیده استان اصفهان در بخش اشتغال از یک طرف و همچنین در نظر گرفتن نرخ بیکاری ۵,۵ درصدی در مناطق روستایی استان اصفهان در فاصله سال‌های ۱۳۹۷ تا ۱۳۹۸ از طرف دیگر سبب شده است تا برای برون‌رفت از این وضعیت به مشاغل خانگی به‌طور ویژه نگریده شود. در نتیجه، بدیهی است هر نوع از فعالیت‌های مرتبط با مشاغل خانگی موجب بروز تحولات اقتصادی، اجتماعی، و فرهنگی در مناطق روستایی می‌شود که ایجاد این نوع کسب و کارها به‌عنوان یکی از پیامدهای قابل تعمق و بررسی تحولات مورد نظر است، از قبیل کاهش آسیب‌های اجتماعی، بهبود وضعیت سلامت و بهداشت مناطق روستایی، مشارکت بهتر و ارتباطات توانمند روستایی، بهبود ساختار جمعیت روستایی، و کاهش مهاجرت.

با توجه به اهمیت موضوع، نگارندگان در پژوهش حاضر بر آن‌اند تا اثرات این نوع از مشاغل خانگی را بر ساختار اجتماعی مناطق روستایی استان اصفهان بررسی و ارزیابی کنند.

## مبانی نظری

در ادامه به بررسی نظریه‌های موجود در زمینه ادبیات پژوهش به‌صورت کلی اقدام شده است:

### بُعد آسیب اجتماعی

آسیب‌های اجتماعی هم از تعدد هم از تنوع برخوردارند. طبیعتاً از لحاظ سبب‌شناسی یکی از مؤلفه‌ها یا عوامل مؤثر در حوزه آسیب‌های اجتماعی موضوع اشتغال و بیکاری است. البته این به‌منزله این نیست که بیکاری تنها عامل آسیب‌های اجتماعی است یا همه کسانی که درگیر آسیب‌های اجتماعی می‌شوند الزاماً بیکارند و آن‌هایی که درگیر این آسیب‌ها نمی‌شوند الزاماً شغل دارند. اما نمی‌توان نقش اشتغال را در پیشگیری از آسیب‌های اجتماعی نادیده گرفت. درحقیقت، اشتغال یک عامل کلیدی و تأثیرگذار در پیشگیری از آسیب‌های اجتماعی است ولی تنها عامل نیست. برای سنجش رابطه مشاغل خانگی و آسیب‌های اجتماعی این نکته قابل توجه است که برای اشتغال فرد باید در فضاهایی همچون کارگاه، خانه، یا مغازه به کار فکری یا یدی اقتصادی بپردازد. اشتغال که به معنای حضور افراد جامعه در این فضاهاست از دو جهت در کاهش آسیب‌های اجتماعی تأثیرگذار است: نخست آنکه افراد در گروه‌هایی که در این فضاها ایجاد می‌شود هویت‌یابی می‌کنند و از حمایت اجتماعی برخوردار می‌شوند؛ دوم آنکه فرد شاغل با حضور در این فضا به درآمد و تأمین مالی دست می‌یابد که این مسئله منزلت اجتماعی را به دنبال دارد و می‌تواند باعث عدم گرایش فرد شاغل به آسیب‌های اجتماعی شود.

### بُعد نظام بهداشت و سلامت

بررسی مطالعات انجام‌شده در حوزه کسب و کارها و به‌خصوص کسب و کارهای خانگی نشان می‌دهد که در غالب موارد مشاغل خانگی به‌عنوان یک ظرفیت مناسب و به تبع آن پیامدها و آثار زیادی برای خانوارهای روستایی در پی است. ایجاد این کسب و کارها موجب ارتقای عزت نفس، کسب وجهه، منزلت اجتماعی، تعامل اجتماعی، و مشارکت می‌شود

که این‌ها از فاکتورهای توانمندی اجتماعی است. از لحاظ سلامت روانی توسعه مشاغل خانگی در روستا باعث افزایش رفاه ذهنی و عینی روستاییان و بالارفتن سطح زندگی آنان، افزایش اعتماد، و گسترش روابط اجتماعی می‌شود که نتیجه آن توانمندی اجتماعی و روانی روستاییان و بهبود نظام سلامی و بهداشت آنان است.

### بُعد مشارکت و ارتباطات

مشارکت در نواحی روستایی به مفهوم سامان‌دهی رابطه متقابل انسان روستایی با محیط جغرافیایی با بهروری بهینه در سطوح مختلف است. این مهم در گذشته از طریق نظام‌های همکاری گروهی در زمینه‌های مختلف اجتماعی، اقتصادی، و تولید کشاورزی انجام می‌گرفت. امروزه نیز، برای دستیابی به یک فرایند پایدار متکی به خود و درون‌زا، بازنگری سازمان‌دهی مشارکت و ارتباطات اجتناب‌ناپذیر است. با مشخص شدن اقتصاد، انسان، و محیط زیست. به‌عنوان سه رکن اساسی در توسعه. همه صاحب‌نظران در امر توسعه کسب و کار و به‌ویژه کسب و کارهای خانگی بر مشارکت مردمی روستاییان در طرح‌های توسعه اشتغال روستایی بیش از گذشته پافشاری می‌کنند. این افراد همچنین توسعه مشارکت و ارتباطات را بدون داشتن درآمد و شغلی مناسب غیرممکن می‌دانند.

### بُعد ساختار جمعیتی

هابس و همکاران (۲۰۰۹) کسب و کار و فرایندهای ناشی از آن را به‌عنوان یکی از علل اساسی تغییر در ساخت و کارکرد مسائل جمعیتی مطرح می‌کنند. بر اساس نظر فان، مشاغل خانگی بر اسلوب جمعیت بسیار اثرگذار است؛ به نحوی که نرخ فعالیت‌های اقتصادی تحت تأثیر عواملی چون رشد کلی جمعیت، تغییرات باروری، مرگ و میر، و تحولات ساختار سنی و شرایط اقتصادی و اجتماعی قرار دارد. مشاغل خانگی با ایجاد درآمد بیشتر و رفاه بیشتر در خانواده در فرزندآوری بیشتر نقش داشته و مؤثر است.

### بُعد کاهش مهاجرت

لوبیس، تودارو، فی ورائیس، هایس، و استیگلیتز دلیل اصلی مهاجرت‌های روستا- شهری را در ساختارهای اجتماعی می‌دانند و هزرگ نیز بر عوامل درآمد و اشتغال و بیکاری تأکید می‌کند و مهاجرت را به‌عنوان جست‌وجوی فضای کار مطرح می‌کند (طاهرخانی، ۱۳۸۰: ۶۹). از نظر جغرافیایی، مهاجرت نیروی انسانی به خارج از مناطق روستایی و به‌صورت حرفه‌ای خارج از شغل‌های زراعی یکی از اشکال فراگیر تحولات کشاورزی و رشد اقتصادی است. اریک اروسن به همراه نظریه‌پردازان اجتماعی کاهش مهاجرت را مهم‌ترین عامل از اثرات مشاغل خانگی می‌داند.

### روش پژوهش

تحقیق حاضر به لحاظ هدف از نوع تحقیقات کاربردی و به لحاظ ماهیت از نوع تحقیقات علی است. جامعه آماری پژوهش شامل کلیه روستاییان شاغل در مشاغل خانگی استان اصفهان است که بر طبق اعلام مرکز آمار ایران در آبان سال ۱۳۹۵ برابر با ۲۹۶۵۸۱ نفر بوده‌اند که از فرمول کوکران برای محاسبه حجم نمونه آماری استفاده شد که بر این اساس حجم نمونه برابر با ۳۸۴ خانوار برآورد شد. روش نمونه‌گیری احتمالی از نوع تصادفی است. پرسش‌نامه‌ها در بین ۱۱۲ روستای استان اصفهان (برای هر شهرستان استان اصفهان (۲۴ شهرستان) ۴ روستا انتخاب شده است) توزیع شد. پرسش‌نامه مشتمل بر دو بخش است: بخش اول مربوط به مشخصات فردی پاسخ‌گویان شامل جنسیت، سن، میزان

تحصیلات، شغل، تعداد خانوار، و درآمد بود. بخش دوم مربوط به اثرات مشاغل خانگی بر ساختار اجتماعی پاسخ‌گویان و در قالب طیف لیکرت پنج‌سطحی (خیلی کم = ۱ تا خیلی زیاد = ۵) (حافظ‌نیا، ۱۳۸۹: ۷۴).

مشاغل خانگی آن دسته از فعالیت‌هایی است که توسط عضو یا اعضای خانواده در فضای مسکونی در قالب یک طرح کسب و کار بدون مزاحمت و ایجاد اختلال در آرامش واحدهای مسکونی همجوار شکل گرفته و به تولید خدمت یا کالای قابل عرضه به بازار خارج از محیط مسکونی منجر می‌شود. در پژوهش حاضر، در بررسی عملیاتی، در جامعه آماری مدنظر در روستاییان دارای مشاغل خانگی بررسی میدانی صورت گرفته است. ساختار اجتماعی نیز در علوم اجتماعی الگویی است که تعیین‌کننده اقدامات و تصورات افراد جامعه است. در مقیاس کلان، ساختار اجتماعی نظام طبقه‌بندی اقتصادی، نهادهای اجتماعی، یا دیگر روابط الگویی میان گروه‌های بزرگ اجتماعی به‌شمار می‌آید و در مقیاس خرد ساختار اجتماعی شبکه روابط میان افراد یا سازمان‌ها محسوب می‌شود و در بررسی عملیاتی آن از پرسش‌نامه‌ای با ۳۱ سؤال استفاده شده است که گویه‌های آن در جدول ۱ آمده است:

جدول ۱. گویه‌های سنجش شده در پرسش‌نامه

کاهش دزدی و سرقت	اثر بر سلامت (امنیت غذایی، افسردگی و ...)	کاهش انزای خانوادگی	اسلوب گرفتن ترکیب سنی خانواده	کاهش مهاجرت
کاهش جرم و بزهکاری	کاهش بیماری‌ها	افزایش پیوند خانوادگی	افزایش افراد باسواد	کاهش مهاجرت‌های روزانه به شهر جهت اشتغال در مشاغل کاذب
کاهش اعتیاد	افزایش کیفیت زندگی	افزایش رفت و آمدهای محلی و خانوادگی	کاهش سن ازدواج	کاهش اختلال در باورها و اعتقادات مردم به جهت تماس با شهر
کاهش مفاسد اخلاقی	افزایش امید به زندگی	مشارکت سیاسی (مثل انتخابات)	کاهش تعداد خانواده تک‌فرزند	
کاهش نزاع و درگیری	تنش‌های جسمی و روانی	افزایش تعاون و مشارکت	تمایل برای داشتن فرزند	
کاهش طلاق	بهبود بهداشت و سلامت	افزایش تعداد مراسم مذهبی و شادی		
آرامش خاطر افراد روستایی	بهبود سطح تغذیه	افزایش انسجام اجتماعی		
کاهش ناهنجاری در خانواده	افزایش تعداد مراکز بهداشتی			

روایی صوری و محتوایی پرسش‌نامه با نظر اصلاحی استادان دانشگاه و کارشناسان دانشگاه اصفهان و پس از انجام‌دادن اصلاحات لازم در چند مرحله تأیید شد. در تحقیق حاضر از روش آلفای کرونباخ برای سنجش قابلیت اعتبار ابزار اندازه‌گیری استفاده شده است. ضریب پایایی و روایی متغیرهای مورد بررسی به شرح جدول ۱ مشخص شد.

جدول ۲. ضریب پایایی و روایی متغیرها

نمونه مورد مطالعه	متغیر	آلفای کرونباخ	KMO	Barttelets	Sig
-	عوامل اجتماعی	۰/۸۷۴	۰/۸۲۱	۰۴۱۵/۴۳۲	۰/۰۰

مأخذ: یافته‌های پژوهش

برای سنجش اطلاعات گردآوری شده از مدل معادلات ساختاری (AMOS) استفاده شده است. برای ارزیابی برازش مدل معادلات ساختاری چندین شاخص برازندگی وجود دارد. در این پژوهش، با استناد به پیشنهادها بام گانر و

همکاران<sup>۱</sup> (۱۹۹۵) و شوک و همکاران<sup>۲</sup> (۲۰۰۴) از شاخص‌های کای اسکویر ( $X^2$ ) به همراه معنی‌داری آن (P)، شاخص کای اسکویر بر درجه آزادی ( $X^2/df$ )، شاخص برازندگی (GFI)، شاخص نرم‌نشده برازندگی (NNFI)، شاخص برازندگی فزاینده (IFI)، شاخص برازندگی تطبیقی (CFI)، ریشه میانگین مجذور خطای تخریب (RMSEA)، و شاخص میانگین مجذور باقی‌مانده‌ها (RMR) برای ارزیابی برازندگی مدل معادلات ساختاری پژوهش استفاده شد. هم‌اکنون معیار دقیقی برای این شاخص‌ها وجود ندارد، اما دستورالعمل کلی بدین قرار است: اگر مقدار  $X^2$  معنی‌دار نباشد، مقدار کای اسکویر بر درجه آزادی کمتر از ۳ باشد، مقدار شاخص‌های GFI، NNFI، IFI و CFI بالاتر از ۰/۹۰ باشند، مقدار RMSEA کمتر از ۰/۰۸ و مقدار RMR کمتر از ۰/۰۵ باشد، برازش مدل مناسب و قابل قبول است.

### بحث و یافته‌ها

یافته‌های تحقیق نشان داد که جامعه آماری مورد مطالعه از نظر جنسیت ۱۶/۴ درصد زن و ۸۳/۶ درصد مرد بودند. از نظر تحصیلات ۴۶/۷ درصد از پاسخ‌گویان سواد خواندن و نوشتن داشتند، ۴۸/۳ درصد دارای مدرک سیکل، ۴/۲ درصد دارای مدرک تحصیلی دیپلم، و ۰/۸ درصد دارای مدرک لیسانس بودند. میانگین سنی پاسخ‌گویان ۴۷/۷ (انحراف معیار: ۹/۵۵) سال بود که جوان‌ترین آن‌ها ۲۰ سال و مسن‌ترین آن‌ها ۷۴ سال داشت. بیشتر روستاییانی که در این پژوهش بررسی شده‌اند با درصد فراوانی ۹۱/۶ متأهل‌اند و ۸/۴ درصد مجرد. نتایج تحقیق گویای این مطلب است که ۳۲/۵ درصد از پاسخ‌گویان بیمه بوده و ۶۷/۵ درصد فاقد بیمه‌اند.

### بررسی وضعیت متغیرهای مشاهده‌شده

جدول ۳. ضریب استاندارد شده، همراه با نسبت‌های بحرانی، خطای استاندارد و سطح معناداری زیرمقیاس‌های اثرات مشاغل خانگی بر ساختارهای اجتماعی

متغیرها و شاخص‌های سنجش شده (معرف‌های مشاهده‌شده)		زیرمقیاس	
گویه‌ها (نام و ترکیب)	شده	نسبت بحرانی	خطای استاندارد
کاهش دزدی و سرقت	۰/۷۸۴	-	-
کاهش جرم و بزهکاری	۰/۸۷۲	۰/۱۱۷	***
کاهش اعتیاد	۰/۶۵۵	۰/۱۲۵	***
کاهش مفاسد اخلاقی	۰/۵۸۱	۰/۱۳۱	***
کاهش نزاع و درگیری	۰/۲۶۲	۰/۱۲۳	***
کاهش طلاق	۰/۶۸۱	۰/۱۲۲	***
آرامش خاطر افراد روستایی	۰/۶۸۶	۰/۱۳۶	***
کاهش ناهنجاری در خانواده	۰/۵۸۲	۰/۱۳۱	***
اثر بر سلامت (امنیت غذایی، افسردگی و ...)	۰/۷۲۴	-	-
کاهش بیماری‌ها	۰/۷۷۱	۰/۱۳۳	***
افزایش کیفیت زندگی	۰/۷۳۳	۰/۱۴۱	***
افزایش امید به زندگی	۰/۸۰۰	۰/۱۳۹	***
تش‌های جسمی و روانی	۰/۶۴	۰/۱۲۸	***
بهبود بهداشت و سلامت	۰/۷۹۳	۰/۱۳۴	***
بهبود سطح تغذیه	۰/۸۳۲	۰/۱۳۳	***
افزایش تعداد مراکز بهداشتی	۰/۵۳۶	۰/۰۳۹	***

1. Baumgartner et al.  
2. Shook et al.

ادامه جدول ۳. ضریب استاندارد شده، همراه با نسبت‌های بحرانی، خطای استاندارد و سطح معناداری زیرمقیاس‌های اثرات  
مشاغل خانگی بر ساختارهای اجتماعی

متغیرها و شاخص‌های سنجش شده (معرف‌های مشاهده شده)						زیرمقیاس
گویه‌ها (نام و ترکیب)	شده	نسبت بحرانی	خطای استاندارد	سطح معناداری	شده	
کاهش انزوای خانواده	۰,۸۱۲	-	-	-	-	مشارکت و ارتباطات اجتماعی
افزایش پیوند خانوادگی	۰,۷۹۴	۹,۱۲۹	۰,۱۰۴	***	Q17	
افزایش رفت و آمدهای محلی و خانوادگی	۰,۸۴۱	۸,۷۱۷	۰,۱۱۴	***	Q18	
مشارکت سیاسی (مثل انتخابات)	۰,۸۳۲	۷,۴۹۶	۰,۱۱۴	***	Q19	
افزایش تعاون و مشارکت	۰,۲۲۳	۳,۳۶۴	۰,۱۶۸	***	Q20	
افزایش تعداد مراسم مذهبی و شادی	۰,۴۶۱	۵,۲۶۳	۰,۱۱۶	***	Q21	
افزایش انسجام اجتماعی	۰,۲۶۱	۲,۶۲۰	۰,۱۰۸۶	***	Q22	
اسلوب گرفتن ترکیب سنی خانواده	۰,۴۹۱	-	-	***	Q23	ساختار جمعیتی
افزایش افراد باسواد	۰,۷۶۲	۴,۳۲۴	۰,۳۳۵	***	Q24	
کاهش سن ازدواج	۰,۶۶۹	۴,۲۰۳	۰,۲۷۲	***	Q25	
کاهش تعداد خانواده تک‌فرزند	۰,۶۹۸	۴,۳۶۸	۰,۳۴۶	***	Q26	
تمایل برای داشتن فرزند	۰,۲۷۷	۲,۵۰۲	۰,۹۵۳	***	Q27	
کاهش مهاجرت	۰,۴۶۲	۳,۵۱۶	۰,۲۹۶	***	Q28	
کاهش مهاجرت‌های روزانه به شهر جهت اشتغال در مشاغل کاذب	۰,۸۴۳	۴,۲۳۱	۰,۳۰۹	***	Q29	کاهش مهاجرت
کاهش اختلال در باورها و اعتقادات مردم به جهت تماس با شهر	۰,۵۳۳	۴,۳۳۱	۰,۲۳۹	***	Q30	
						Q31

مأخذ: یافته‌های نگارنده

قدرت رابطه بین عامل (متغیر پنهان) و متغیر قابل مشاهده به وسیله بار عاملی نشان داده می‌شود. بار عاملی مقداری بین صفر و یک است. اگر بار عاملی کمتر از ۰,۳ باشد، رابطه ضعیف در نظر گرفته شده و از آن صرف نظر می‌شود. بار عاملی بین ۰,۳ تا ۰,۶ قابل قبول است و اگر بزرگ‌تر از ۰,۶ باشد، خیلی مطلوب است. مشاهده می‌شود که همه متغیرهای مشاهده شده دارای ضرایب تأثیر رگرسیونی مثبت و معنی‌داری با مقیاس‌های خود بودند و بزرگی این ضرایب نیز نسبتاً برای همه موارد در حد بالایی است. با توجه به جدول ۲، همه بارهای عاملی در سطح ۰,۰۰۱ معنی دارند. همان‌طور که ملاحظه می‌شود، در این جدول سطح معناداری برای بارهای عاملی یا ضرایب رگرسیونی استاندارد پنج متغیر مشاهده شده گزارش نشده است. این امر به این دلیل است که این متغیرها به ترتیب به عنوان متغیرهای مرجع یا معرف برای آسیب‌های اجتماعی، نظام سلامت و بهداشت، مشارکت و ارتباطات اجتماعی، ساختار جمعیتی، و کاهش مهاجرت در نظر گرفته شده‌اند تا بدین وسیله بدون مقیاس بودن این متغیرهای پنهان و به عبارتی بدون ریشه و واحد اندازه‌گیری آن‌ها برطرف شود (قاسمی، ۱۳۸۹). به همین دلیل است که دیاگرام‌های مسیر اولیه روی پیکان‌های مربوط به مسیرهای بین این متغیرهای مشاهده شده با متغیر پنهان مربوط مقادیر ۱ در نظر گرفته می‌شود. معیار AVE<sup>۱</sup> نشان‌دهنده میانگین واریانس به اشتراک گذاشته شده بین هر سازه با شاخص‌های خود است. به بیان ساده‌تر، AVE (میانگین واریانس استخراج شده) جهت اعتبار همگرایی به کار می‌رود و همبستگی زیاد شاخص‌های یک سازه را در مقایسه با همبستگی شاخص‌های سازه‌های دیگر نشان می‌دهد. مقدار این ضریب از صفر تا یک متغیر است که مقادیر بالاتر از ۰,۵ پذیرفته می‌شود (فورنل و همکاران<sup>۲</sup>، ۱۹۸۱: ۳۹-۵۰). روایی همگرا یا میانگین واریانس استخراج شده

1. Average Variance Extracted  
2. Fornell et al.



(AVE) برای شاخص آسیب‌های اجتماعی ۰,۷۵۶، شاخص نظام سلامت و بهداشت ۰,۷۲۱، شاخص مشارکت و ارتباطات اجتماعی ۰,۷۴۹، شاخص ساختار جمعیتی ۰,۵۳۶، و شاخص کاهش مهاجرت ۰,۶۲۸ به‌دست آمد. همچنین، مقدار ضریب قابلیت اطمینان ساختاری یا پایایی ترکیبی (CR) از صفر تا یک متغیر است که مقادیر بالاتر از ۰,۷ پذیرفته می‌شود که برای شاخص آسیب اجتماعی ۰,۷۱۵، شاخص نظام سلامت و بهداشت ۰,۷۳۷، شاخص مشارکت و ارتباطات ۰,۶۰۲، شاخص ساختار جمعیتی ۰,۵۱۴، و شاخص کاهش مهاجرت ۰,۵۸۶ به‌دست آمد که نشان از مناسب بودن این زیرمقیاس‌هاست (ورتنس و همکاران<sup>۲</sup>، ۱۹۷۴: ۲۸).

### مدل‌های اندازه‌گیری<sup>۳</sup>: تحلیل عاملی تأییدی و سنجش اعتبار مقیاس‌ها

نخست دو مدل تحلیل عاملی تأییدی (CFA) یک عاملی در حالت استاندارد و غیر استاندارد برای ایجاد و سنجش پنج زیرمقیاس آسیب‌های اجتماعی، نظام سلامت و بهداشت، مشارکت و ارتباطات اجتماعی، ساختار جمعیتی، و کاهش مهاجرت به‌عنوان مؤلفه‌های اثرگذار بر مشاغل خانگی در محیط نرم‌افزار AmosGraphic ترسیم و تحلیل شدند. یک مدل اندازه‌گیری جزئی از مدل معادله ساختاری است که نحوه سنجش یک متغیر پنهان را با استفاده از دو یا تعداد بیشتری متغیر مشاهده تعریف می‌کند. در اینجا متغیر مشاغل خانگی متغیر پنهان است (متغیر پنهان در نرم‌افزار باید به شکل بیضی باشد). متغیر پنهان متغیری است که به‌طور مستقیم اندازه‌گیری نمی‌شود، بلکه با استفاده از دو یا چند متغیر مشاهده‌شده (آسیب‌های اجتماعی، نظام سلامت و بهداشت، مشارکت و ارتباطات اجتماعی، ساختار جمعیتی، و کاهش مهاجرت) در نقش معرف سنجش می‌شود. متغیرهای آشکار همان سوالات پرسش‌نامه‌اند (در نمودار با حروف q نمایش داده شده) که با آن‌ها متغیر پنهان را می‌سنجیم. و e هم خطای اندازه‌گیری برای متغیر آشکار است (قاسمی، ۱۳۸۹: ۱۲۴).

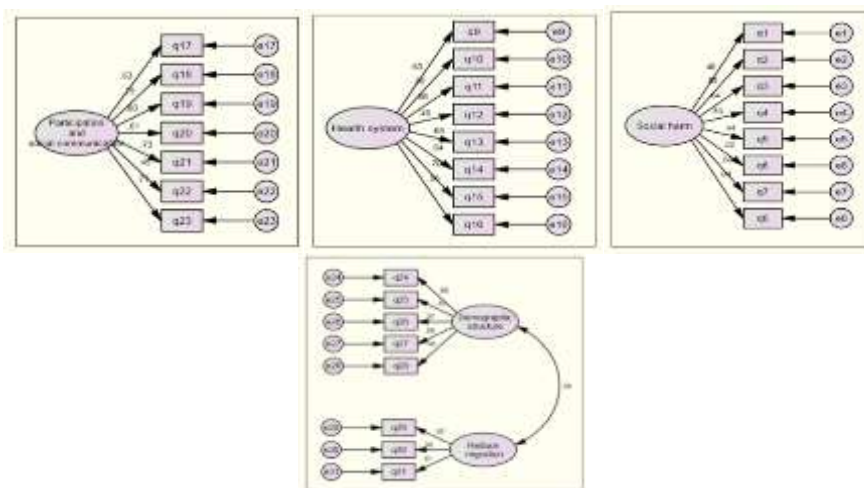

شکل ۱. برآوردهای استاندارد مدل‌های تأییدی برای اعتبارسنجی مقیاس‌های پنج‌گانه بر مشاغل خانگی

1. Composite Reliability
2. Werts
3. measurement models

### برازندگی مدل معادلات ساختاری برای زیرمقیاس‌های ساختار اجتماعی

بر این اساس، با توجه به مقدار گزارش‌شده شاخص‌های برازندگی (جدول ۳)، مشاهده می‌شود که داده‌ها از لحاظ آماری با ساختار عاملی مدل معادلات ساختاری متغیرهای نهفته پژوهش سازگاری و تطابق دارند. بنابراین، مدل معادلات ساختاری پژوهش از برازش مناسب و قابل قبولی برخوردار است.

جدول ۴. برازندگی مدل معادلات ساختاری برای زیرمقیاس‌های مشاغل خانگی

علامت اختصاری	نام کامل شاخص برازش	مفهوم	مقدار قابل قبول	آسیب‌های اجتماعی	نظام سلامت و بهداشت	مشارکت و ارتباطات اجتماعی	ساختار جمعیتی	کاهش مهاجرت
RMSEA	Root Mean Square Error of Approximation(RMSEA)	ریشه میانگین توان خطای تقریب	$< 0.08$	۰.۷۷	۰.۷۶	۰.۷۵	۰.۷۸	۰.۷۳
CMIN/DF	Chi-degree freedom	شاخص بهنجار نسبی	$< 3$	۲.۸۸	۲.۹۸	۲.۸۱	۲.۸۶	۲.۸۵
IFI	incremental fit index	شاخص برازش افزایشی	$\geq 0.9$	۰.۹۲	۰.۹۰	۰.۸۲	۰.۸۰	۰.۸۳
NFI	Normed Fit Index	شاخص برازش نرمال‌شده	$\geq 0.9$	۰.۹۰	۰.۸۹	۰.۷۷	۰.۸۵	۰.۸۳
GFI	Goodness of fit	شاخص نیکویی برازش	$\geq 0.9$	۰.۹۰	۰.۹۵	۰.۹۳	۰.۹۲	۰.۹۱
AGFI	Adjusted Goodness of Fit	شاخص نیکویی برازش تعدیل‌یافته	$\geq 0.9$	۰.۹۷	۰.۹۶	۰.۹۳	۰.۹۱	۰.۹۱
CFI	Comparative Fit Index	شاخص برازش مقایسه‌ای	$\geq 0.9$	۰.۹۵	۰.۹۸	۰.۹۴	۰.۹۱	۰.۹۳

### مدل تحلیل عاملی تأییدی پنج‌عاملی مرتبه دوم

مدل نهایی سنجش و برآورد متغیر پنهان مشاغل خانگی به‌عنوان متغیر وابسته اصلی تحقیق بر اساس پنج شاخص آسیب‌های اجتماعی، نظام بهداشت و سلامت، مشارکت و ارتباطات اجتماعی، ساختار جمعیتی، و کاهش مهاجرت به‌عنوان پنج مقیاس پنهان و بر اساس ۳۱ متغیر مشاهده‌شده متشکل از گویه‌های مختلف در قسمت قبل برآورد و اندازه‌گیری و در محیط AmosGraphics تدوین شدند. شکل ۲ این مدل را، که یک مدل تحلیل عاملی تأییدی مرتبه دوم با پنج عامل است، همراه با برآوردهای غیراستاندارد ضرایب مسیر و واریانس‌های متغیرهای پنهان نشان می‌دهد. همان‌گونه که در شکل دیده می‌شود، واریانس‌های متغیرهای پنهان خطا و نیز متغیرهای پنهان اصلی در همه موارد مقادیر مثبت‌اند که خود دلیلی بر اعتبار مدل است.

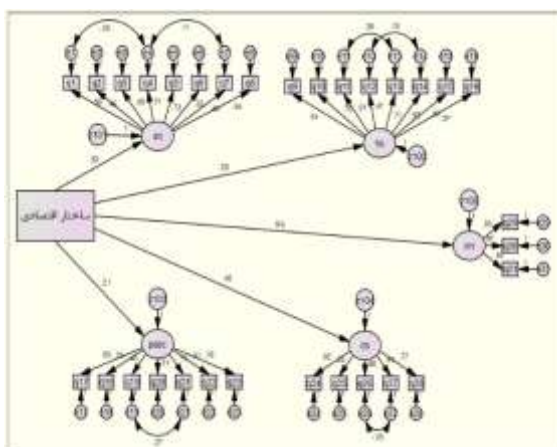

شکل ۲. مدل ساختاری تحلیل پنج‌عاملی تأییدی مرتبه دوم برای برآورد و تحلیل مشاغل خانگی بر ساختار اجتماعی همراه با برآوردهای استاندارد

همان‌طور که در شکل ۲ نشان داده شده است، همه ضرایب مسیر مقادیر بالایی را نشان می‌دهند که شدت آن در بارهای عاملی متغیرها مشاهده شد. زیرمقیاس‌های بُعد نظام بهداشت و سلامت و ساختار اجتماعی بیش از سایر مقیاس‌هاست، ضریب تأثیر به‌دست‌آمده بین مشاغل خانگی و هر کدام از پنج مؤلفه مورد بررسی عبارت‌اند از: آسیب‌های اجتماعی (۰/۳۱)، مشارکت و ارتباطات اجتماعی (۰/۲۸)، نظام بهداشت و سلامت (۰/۶۳)، ساختار جمعیتی (۰/۴۳)، و کاهش مهاجرت (۰/۲۱). همچنین، نتایج برآوردهای خطای استاندارد، نسبت‌های بحرانی، و سطوح معناداری نیز نشان می‌دهند که همه این برآوردها در سطح اطمینان ۹۹ درصد معنی‌دارند. شاخص‌های برازش مدل نهایی به‌دست‌آمده همراه با مقادیر معیار پیشنهادی برای ارزیابی در جدول ۴ آمده است.

جدول ۵. آزمون مدل برآورد در مرتبه دوم

مقدار گزارشی شده	معیار مطلوب	مفهوم	نام کامل شاخص برازش	علامت اختصاری
۲/۹۰	۳ و کمتر	ریشه میانگین توان دوم خطای تقریب	Root Mean Square Error of Approximation (RMSEA)	X <sup>2</sup> /df
۰/۰۴۹	کوچک‌تر از ۰/۰۵	شاخص بهنجار نسبی	Chi-degree freedom	RMR
۰/۹۴	۰/۹ و بالاتر	شاخص برازش افزایشی	incremental fit index	GFI
۰/۹۳	۰/۹ و بالاتر	شاخص برازش نرمال شده	Normed Fit Index	AGFI
۰/۹۳	۰/۹ و بالاتر	شاخص نیکویی برازش	Goodness of fit	NFI
۰/۹۳	۰/۹ و بالاتر	شاخص نیکویی برازش تعدیل‌یافته	Adjusted Goodness of Fit	NNFI
۰/۹۱	۰/۹ و بالاتر	شاخص برازش مقایسه‌ای	Comparative Fit Index	CFI
۰/۰۷۸	کوچک‌تر از ۰/۰۸	ریشه میانگین توان دوم خطای تقریب	Root Mean Square Error of Approximation (RMSEA)	RMSEA

منبع: قاسمی، ۱۳۸۹ و یافته‌های پژوهش

جدول ۵ ضرایب رگرسیونی استاندارد (اثرهای مستقیم، غیرمستقیم، و کل) متغیرهای نهایی مشاهده‌شده و زیرمقیاس‌های به‌دست‌آمده بر متغیر وابسته پنهان اصلی را نشان می‌دهد.

جدول ۶. اثرهای کلی (مستقیم و غیرمستقیم) متغیرهای مشاهده‌شده و زیرمقیاس‌ها بر مقیاس مشاغل خانگی

زیرمقیاس‌ها	مشاغل خانگی	آسیب اجتماعی	نظام سلامت و بهداشت	مشارکت و ارتباطات اجتماعی	ساختار جمعیتی	کاهش مهاجرت
آسیب اجتماعی	-	-	-	-	-	-
نظام بهداشت و سلامت	۰/۷۴۸	-	-	-	-	-
مشارکت و ارتباطات اجتماعی	۰/۷۱۸	-	-	-	-	-
ساختار جمعیتی	۰/۳۱۷	-	-	-	-	-
کاهش مهاجرت	۰/۴۳۶	-	-	-	-	-
Q1	۰/۶۷۷	۰/۴۶۴	-	-	-	-
Q2	۰/۶۶۶	۰/۷۹۵	-	-	-	-
Q3	۰/۶۴۸	۰/۶۴۷	-	-	-	-
Q4	۰/۵۴۸	۰/۷۲۹	-	-	-	-
Q5	۰/۲۹۱	۰/۲۳۵	-	-	-	-
Q6	۰/۶۹۲	۰/۳۳۵	-	-	-	-
Q7	۰/۷۰۹	۰/۴۵۵	-	-	-	-
Q8	۰/۷۳۲	۰/۷۵۲	-	-	-	-

ادامه جدول ۶. اثرهای کلی (مستقیم و غیرمستقیم) متغیرهای مشاهده‌شده و زیرمقیاس‌ها بر مقیاس مشاغل خانگی

زیرمقیاس‌ها	مشاغل خانگی	آسیب اجتماعی	نظام سلامت و بهداشت	مشارکت و ارتباطات اجتماعی	ساختار جمعیتی	کاهش مهاجرت
Q9	۰٫۷۶۰	-	۰٫۷۸۱	-	-	-
Q10	۰٫۶۷۶	-	۰٫۶۹۷	-	-	-
Q11	۰٫۶۵۴	-	۰٫۶۲۷	-	-	-
Q12	۰٫۸۱۱	-	۰٫۸۳۲	-	-	-
Q13	۰٫۲۷۷	-	۰٫۷۹۵	-	-	-
Q14	۰٫۸۲۸	-	۰٫۸۶۴	-	-	-
Q15	۰٫۲۶۷	-	۰٫۲۷۵	-	-	-
Q16	۰٫۵۱۲	-	۰٫۵۱۵	-	-	-
Q17	۰٫۲۹۳	-	-	۰٫۲۹۶	-	-
Q18	۰٫۷۴۹	-	-	۰٫۷۵۶	-	-
Q19	۰٫۷۷۸	-	-	۰٫۷۸۲	-	-
Q20	۰٫۷۸۶	-	-	۰٫۷۹۲	-	-
Q21	۰٫۸۲۴	-	-	۰٫۸۸۲	-	-
Q22	۰٫۱۲۴	-	-	۰٫۷۲۷	-	-
Q23	۰٫۱۸۹	-	-	۰٫۷۱۸	-	-
Q24	۰٫۱۵۰	-	-	-	۰٫۶۹۵	-
Q25	۰٫۱۵۰	-	-	-	۰٫۵۸۸	-
Q26	۰٫۰۵۹	-	-	-	۰٫۶۳۳	-
Q27	۰٫۰۸۲	-	-	-	۰٫۷۲۴	-
Q28	۰٫۱۱۳	-	-	-	۰٫۷۶۱	-
Q29	۰٫۴۵۵	-	-	-	-	۰٫۲۹۳
Q30	۰٫۴۷۱	-	-	-	-	۰٫۷۴۵
Q31	۰٫۲۴۵	-	-	-	-	۰٫۷۷۵

نتایج جدول ۵ نشان می‌دهد که بیشترین اثرهای غیرمستقیم بر مشاغل خانگی مربوط به متغیرهای مشاهده‌شده Q2 (کاهش جرم و بزهکاری)، Q12 (افزایش امید به زندگی)، Q14 (بهبود بهداشت و سلامت)، Q20 (مشارکت سیاسی مثل انتخابات)، Q30 (کاهش مهاجرت‌های روزانه به شهر جهت اشتغال در مشاغل کاذب) و در مقابل، کمترین آن‌ها به ترتیب مربوط به متغیرهای Q5 (کاهش نزاع و درگیری) و Q13 (تنش‌های جسمی و روانی) است. با توجه به این ضرایب کمترین میزان تأثیر اثرات غیرمستقیم مربوط به بُعد مشارکت و ارتباطات اجتماعی و بیشترین تأثیرها نیز مربوط به ابعاد آسیب‌های اجتماعی، نظام سلامت و بهداشت، ساختار اجتماعی، و کاهش مهاجرت است.

### نتیجه‌گیری

مطالعه حاضر با هدف بررسی تأثیر مشاغل خانگی بر ساختار اجتماعی از دیدگاه روستاییان با رویکرد مدل‌سازی معادله ساختاری (مطالعه موردی: مناطق روستایی استان اصفهان) انجام گرفت. تأثیر مشاغل خانگی بر ساختار اجتماعی با تعریف پنج مؤلفه آسیب‌های اجتماعی، نظام سلامت و بهداشت، مشارکت و ارتباطات اجتماعی، ساختار جمعیتی، و کاهش

مهاجرت به‌عنوان مولفه‌هایی برای مشاغل خانگی در نظر گرفته شد. پنج مدل تحلیل عاملی تأییدی، یک عامل مرتبه اول برای اندازه‌گیری و اعتبارسنجی چهار مقیاس و یک مدل پنج‌عاملی مرتبه دوم برای تحلیل مشاغل خانگی و معرف‌های مربوط به آن تدوین و اجرا شد. در نهایت آسیب‌های اجتماعی (۰/۳۱)، مشارکت و ارتباطات اجتماعی (۰/۲۸)، نظام بهداشت و سلامت (۰/۶۳)، ساختار جمعیتی (۰/۴۳)، و کاهش مهاجرت (۰/۲۱) تبیین شد.

نتایج حاصل از پژوهش حاضر با نتایج تحقیق سعیدی مبارکه (۱۳۹۳) که در پژوهشی به بررسی عوامل مؤثر بر توسعه کسب و کار زنان در حوزه مشاغل خانگی بر اساس مدل PEST (مطالعه موردی: شهر اصفهان) پرداخته همسوست؛ نتایج بیانگر آن است که مهم‌ترین عواملی که باعث توسعه مشاغل خانگی از دید زنان می‌شود عبارت‌اند از: داشتن مهارت، تغییر نگرش فرهنگی- اجتماعی افراد جامعه، انگیزه کسب استقلال مالی و معنوی، تخصص و تجربه. در این پژوهش با توجه به شباهت کلی با عنوان تحقیق نگارندگان، عوامل محدودی بررسی شده و در شهر اصفهان بوده است. همچنین، با نتایج تحقیق والتر (۲۰۰۶)، بررسی مقدمه‌ای بر کسب و کار خانگی زنان، همسوست. والتر به این نتیجه رسید که در آلمان زنان از منابع مالی غیررسمی همچون اعتبارات فامیلی استفاده می‌کنند. زنان نسبت به مردان هنگام ورود به فعالیت‌های خوداشتغالی بیشتر از سرمایه‌های شخصی، قرض از بستگان و اعضای خانواده و دوستان بهره می‌گیرند. زنان در این کشور دسترسی محدودی به منابع مالی بانکی دارند و برای تأمین مالی به بانک خانگی متکی می‌شوند. در این پژوهش فقط به یک عامل در کارآفرینی زنان که بحث حمایت اجتماعی است اشاره شده است که لازم بود سایر عناصر و فاکتورهای مؤثر نیز بررسی می‌شد که نگارندگان در این پژوهش کلیه عوامل را بررسی کرده‌اند.

بر اساس نتایج به‌دست‌آمده می‌توان پیشنهادهای زیر را ارائه کرد:

۱. باید حمایت‌های مالی دولتی برای ایجاد مشاغل خانگی صورت گیرد تا وضعیت درآمد افراد درگیر در سطح مطلوبی قرار گیرد. برای تحقق این امر می‌توان با تخصیص کارگاه‌های ارزان‌قیمت و تخصیص وام‌های کم‌بهره به کارآفرینان و حمایت از محصولات آن‌ها به مهم‌ترین بخش مشاغل خانگی به‌خصوص زنان سرپرست خانوار گام برداشت.

۲. تلاش شود تا قوانین جامع در ابعاد مختلف نسبت به شرایط جسمی و روحی افراد درگیر ایجاد شود و در سطح جامعه آموزش داده شود و تلاش‌های فرهنگی لازم از سطح مدارس برای ایجاد دیدگاه متناسب برای اشتغال افراد فراهم شود.

۳. دوره‌های آموزشی برای ترویج کسب و کارهای خانگی برگزار شود تا موجب دانش‌افزایی و حمایت از افراد کارآفرین کسب و کارهای خانگی شود.

۴. قوانین جامع و حمایتی در زمینه حقوق و مزایای مشاغل خانگی در زمینه کسب و کار خانگی از سطح تعاونی‌ها، هیئت‌های اجرایی، و مجلس صورت گیرد.

## منابع

۱. اهری، زهرا، ۱۳۹۵، تأملی بر ساختار و چگونگی پیدایش آن، دو فصل‌نامه فیروز/اسلام، دوره ۲، شماره ۲، صص ۴۵-۶۹.
۲. آگهی، حسین؛ میرک‌زاده، علی و تقی‌بیگی، معصومه، ۱۳۹۱، اولویت‌بندی عوامل مؤثر بر توسعه مشاغل خانگی زنان روستایی، فصل‌نامه زن و جامعه، دوره ۳، شماره ۳، صص ۱۸۱-۲۰۱.
۳. ایزدی، بنت‌الهدی؛ رضایی مقدم، کورش و اسداله‌پور، علی، ۱۳۹۵، سازه‌های مؤثر و موانع تحقق توسعه کارآفرینی در مشاغل خانگی بخش کشاورزی در مناطق روستایی شیراز، علوم ترویج و آموزش کشاورزی، دوره ۱۲، شماره ۱، صص ۳۹-۵۱.

۴. پیشگاهی فرد، زهرا و ام‌البنی، پولاب، ۱۳۸۹، آینده‌پژوهی وضعیت اشتغال زنان در منطقه خاورمیانه، پژوهش زنان، دوره ۷، شماره ۳، صص ۸۹-۹۷.
۵. تقی‌بیگی، معصومه؛ آگهی، حسین و میرک‌زاده، علی‌اصغر، ۱۳۹۳، بررسی موانع و راهکارهای مناسب توسعه مشاغل خانگی روستایی شهرستان اسلام‌آباد غرب، پژوهش‌های روستایی، دوره ۵، شماره ۲، صص ۲۸۳-۳۱۰.
۶. حافظ‌نیا، محمدرضا (۱۳۸۹) مقدمه ای بر روش تحقیق در علوم انسانی، انتشارات سمت، چاپ ۲۱
۷. دادورخانی، فضیله، ۱۳۹۲، چالش‌های توسعه روستایی و اشتغال زنان، تحقیقات جغرافیایی، دوره ۳۸، شماره ۵۵، صص ۱۷۷-۱۸۸.
۸. رودگرزاد، فروغ و کیاکجوری، کریم، ۱۳۸۹، چالش‌ها و موانع توسعه کسب و کارهای خانگی، اولین همایش ملی توسعه مشاغل خانگی، تهران، صص ۱۳۵-۱۴۳.
۹. ریتزر، ج، ۱۳۹۴، مبانی نظریه جامعه‌شناسی معاصر و ریشه‌های کلاسیک آن، تهران، چاپ ثالث
۱۰. سلامی، حسین و انصاری، مهدی، ۱۳۹۵، نقش کشاورزی در ایجاد اشتغال و توزیع درآمد، مجله اقتصاد و توسعه کشاورزی، دوره ۴۰، شماره ۳، صص ۱-۲۰.
۱۱. سعدی، حشمت‌اله و حیدری، فریبا، ۱۳۹۲، تعاونی‌های کسب و کار خانگی در استان همدان، مجله توسعه کارآفرینی، دوره ۶، شماره ۱، صص ۸۷-۱۰۴.
۱۲. سعیدی مبارکه، آرزو، ۱۳۹۳، عوامل مؤثر بر توسعه کسب و کار زنان در حوزه مشاغل خانگی بر اساس مدل PEST (مطالعه موردی: شهر اصفهان)، پایان‌نامه کارشناسی ارشد، دانشگاه سیستان و بلوچستان، دانشکده مدیریت و حسابداری.
۱۳. سیدامیری، نادر، ۱۳۷۸، بررسی و تعیین مؤثر در رشد و توسعه کسب و کارهای خانوادگی در استان تهران، پایان‌نامه کارشناسی ارشد، تهران.
۱۴. شریف‌زاده، ابوالقاسم؛ خواجه، علیرضا و عبدالله‌زاده، غلام‌حسین، ۱۳۹۳، آسیب‌شناسی توسعه کسب و کارهای خانگی روستایی در استان گلستان، پژوهش‌های روستایی، دوره ۵، شماره ۱، صص ۱۸-۲۵.
۱۵. غلامی، نادر، ۱۳۹۱، بررسی عوامل مؤثر بر راه‌اندازی کسب و کار خانگی و ارائه الگوی آن در شهر تهران، ماهنامه کار و جامعه، دوره ۱۴۳، شماره ۱، صص ۴-۱۸.
۱۶. غیاثوند غیثی، فرشته؛ حسینی، فرج‌الله و ملک‌محمدی، ایرج، ۱۳۸۸، تحلیل موانع و محدودیت‌های توسعه اشتغال در تعاونی‌های تولیدی کشاورزی ایران، سومین کنگره علوم و ترویج آموزش کشاورزی.
۱۷. فراهانی، حسین و الوندی، مینا، ۱۳۹۸، تبیین چالش‌های کارآفرینی کسب و کارهای کوچک روستایی (مطالعه موردی: روستاهای شهرستان بیجار)، نشریه تحقیقات کاربردی علوم جغرافیایی، دوره ۵۸، شماره ۲، صص ۱۰۵-۱۱۹.
۱۸. قاسمی، وحید، (۱۳۸۹). مدلسازی معادله ساختاری در پژوهش‌های اجتماعی با کاربرد Amos Graphics. انتشارات جامعه‌شناسان، چاپ اول
۱۹. قدیری معصوم، مجتبی، عزمی، آئیژ. (۱۳۸۹). تحولات اشتغال روستایی و بررسی عوامل مؤثر بر آن. مطالعات برنامه‌ریزی سکونتگاه‌های انسانی، (۱۰) ۵، ۱۰۱-۱۱۹.
۲۰. قدیری معصوم، مجتبی؛ برقی، حمید؛ جمینی، داود و جمشیدی، علیرضا، ۱۳۹۳، وضعیت اشتغال در مناطق روستایی ایران طی سال‌های ۱۳۳۵-۱۳۸۵ (مطالعه موردی: مناطق روستایی استان اصفهان)، پژوهش‌های جغرافیای انسانی، دوره ۴۶، شماره ۲، صص ۳۷۹-۳۹۸.
۲۱. طاهر خانی، مهدی، ۱۳۸۰، تحلیلی بر عوامل مؤثر در مهاجرت‌های روستا / شهری، نشریه تحقیقات جغرافیایی، (۳) ۱۶، ۶۷-۹۳
۲۲. کرایب، ی، ۱۳۹۶، نظریه اجتماعی مدرن، تهران، چاپ آگه
۲۳. گلرد، پروانه، ۱۳۸۶، زنان و کارآفرینی، سومین جشنواره زنان مدیر کارآفرین، دفتر بانوان وزارت کار، تهران.
۲۴. گیدنز، آ، ۱۳۹۲، چکیده آثار گیدنز، تهران، چاپ قفنوس
۲۵. مؤمنی، منصور و فعالی قیومی، علی، ۱۳۹۱، تحلیل‌های آماری با استفاده از SPSS، ج ۷، چاپ گنج شایگان.
۲۶. نجفی، بهمن و صفا، لیلی، ۱۳۹۳، بررسی کسب و کارهای خانگی کارآفرینانه و موانع و چالش‌های توسعه آن در مناطق روستایی، نشریه کارآفرینی در کشاورزی، دوره ۲، شماره ۱، صص ۶۱-۷۳.

۲۷. ورکیانی پور، نفیسه؛ حسینی، سید محمدرضا؛ سمیعی، روح‌الله و اشرفی، مجید، ۱۳۹۹، مدل‌سازی کارآفرینی زنان شهری بر اساس زنجیره ارزش کارآفرینی با رویکرد توسعه پایدار اجتماعی در استان گلستان، نشریه تحقیقات کاربردی علوم جغرافیایی، دوره ۵۸، شماره ۲، صص ۱۳۹-۱۶۱.
۲۸. وزارت تعاون، کار و رفاه اجتماعی، ۱۳۹۸.
۲۹. هفده‌تن، حسن، ۱۳۸۹، آسیب‌شناسی فضای کارآفرینی در جمهوری اسلامی ایران، کار و جامعه، دوره ۱۲۰، شماره ۱، صص ۱۲۱-۱۳۳.
۳۰. یاری‌قلعه، فاطمه، ۱۳۹۰، بررسی و اولویت‌بندی موانع راه‌اندازی کسب و کارهای خانگی از دیدگاه زنان روستایی و کارشناسان (مطالعه موردی: شهرستان روانسر)، پایان‌نامه کارشناسی ارشد، دانشگاه رازی.
31. AltenBurg, T. and Meyer-Stamer, J., 1999, How to promote clusters: policy experiences from Latin America, *World Development*, 27(3): 1693-1714.
  32. Barrows, R. L. and Bromley, D.W., 1975, Employment Impacts of the Economic Development, Administration's Public Works Program, *American Journal of Agricultural Economics*, Vol. 75, No. 1, PP. 46-54.
  33. Baumgartner, H., & Homburg, C. 1995, Applications of structural equation modeling in marketing research: A review. *International Journal of Research in Marketing*, 13, 139-161.
  34. Cali, M. and Menon, C., 2013, Does Urbanization Affect Rural Poverty? Evidence from Indian Districts, *The World Bank Economic Review*, Vol. 27, No. 2, PP. 171-201.
  35. Çelik, M. and Tatar, M., 2011, Employment-unemployment Issues and Solution Suggestions Adiyaman Example, *Interdisciplinary Journal of Contemporary Research in Business*, Vol. 3, No. 2, PP. 1211-1226.
  36. Dadvarkhani, F., 2006, Challenges of Rural Development and Women's Employment, *Geographical Research*, Vol. 38, No. 55, PP. 171-188.
  37. Edwards, M. and Haines, A., 2007, Evaluating Smart Growth: Implications For Small Communities, *Journal Of Planning Education And Research*, PP. 49-64.
  38. Fornell, C., et al. (1996). The American customer satisfaction index: Nature, purpose, and findings. *Journal of Marketing*, 60(4):7-18
  39. Habbershon, T.; Pistrui, J. and McGrann, M., 2006, Enterprising Families: Mindset and Methods for Wealth Acceleration in a Dynamic Marketplace. *Journal of Rural Studies*.
  40. Kamete, A.; Tostensen, A. and Tvedten, I., 2001, From Global Village to Urban Globe, Urbanization and Poverty in Africa, *Implication for Norwegian Aid Policy*, Report 2001: 2 <http://Cmi.No/Pdf/?File=Publications/2001/Rep/R2001-2pdf?> (January 2011).
  41. Mambula, Ch., 2002, Perceptions of SME Growth Constraints in Nigeria. *Journal of Small Business Management*, 1(1): 58-65.
  42. Rayfield, J. and Croom, B., 2010, Program needs of middle school agricultural education teachers: A Delphi Study, *Journal of Agricultural Education*, 51(4): 131-141.
  43. Roberts, N., 2004, Public deliberation in an age of direct citizen participation. *American Review of Public Administration*, 34(3): 315-353.
  44. Seymour, N., 2001, *Women Entrepreneurs in the developing world*. August caffman center for entrepreneurial leadership Digest number 01.
  45. Shook, C. L., Ketchen, D. J. Jr., Hult, G. T.M., & Kacmar, K.M. (2004), An assessment of the use of structural equation models in strategic management research. *Strategic Management Journal*, 25, 397-404.
  46. Walter, P., 2006, Introduction to the special issue toward building women's Entrepreneurship: *Theory & practice*, paris. OEC.
  47. Werts, C. E., Linn, R. L., & Joreskog, K. G. (1974). Interclass reliability estimates: Testing structural assumptions. *Education and Psychological Measurement*, 34, 25-33.